

NORMAS IMPORTANTES DE SEGURANÇA

Leia e siga corretamente as instruções
de montagem e segurança.

Krystal Clear Cloronizador

Modelo CS8220 220 - 230 V~,
Modelo CS8230 230 - 240 V~



Somente para propósito de ilustração.

Não esqueça de experimentar outros tipos de produtos Intex: Piscinas, Acessórios para Piscinas, Piscinas Infláveis e Playgrounds, Colchões e Botes disponíveis nas principais lojas de varejo ou visite a nossa página na internet.

Devido a uma política de melhoria contínua dos produtos, a Intex se reserva o direito de alterar as especificações e aparência, o que pode resultar em atualizações para o manual de instruções, sem aviso prévio.



©2012 Intex Marketing Ltd. - Intex Development Co. Ltd. - Intex Trading Ltd.
- Intex Recreation Corp.

All rights reserved/Tous droits réservés/Todos los derechos reservados/Alle Rechte vorbehalten. Printed in China/Imprimé en Chine/Impreso en China/Gedruckt in China.

©™ Trademarks used in some countries of the world under license from/©™ Marques utilisées dans certains pays sous licence de/
Marcas registradas utilizadas en algunos países del mundo bajo licencia de/Warenzeichen verwendet in einigen Ländern der Welt in
Lizenz von/Intex Marketing Ltd. to/à/à/an Intex Trading Ltd., Intex Development Co. Ltd., G.P.O Box 28829, Hong Kong & Intex
Recreation Corp., P.O. Box 1440, Long Beach, CA 90801 • Distributed in the European Union by/Distribué dans l'Union Européenne
par/Distribuido en la unión Europea por/Vertrieb in der Europäischen Union durch/Intex Trading B.V., Venneveld 9, 4705 RR
Roosendaal - The Netherlands

Avisos.....	3
Referencias das Partes.....	4-6
Informação do produto e especificações.....	7
Instruções de montagem.....	8-12
Sal e volume da água.....	13
Tabela de sal para as Piscinas Intex.....	14
Tabela de Ácido Cianúrico para piscinas Intex.....	15
Tabela de operações para Piscinas Intex.....	16
Tabela de sal outras piscinas.....	17
Tabela de Ácido Cianúrico para piscinas de outras marcas/fabricantes.....	17
Tabela de operações para outras Piscinas.....	17
Instruções de funcionamento.....	18-19
Código LED	20
Montagem fixo.....	21
Manutenção.....	22-24
Armanezar o filtro durante um tempo.....	24
Manutenção da piscina e produtos químicos.....	25
Localização de defeitos.....	26-27
Seguridade aquática.....	28
Garantia limitada.....	29

NORMAS IMPORTANTES DE SEGURANÇA

Leia e siga corretamente as instruções de montagem e segurança.

LEIA E SIGA TODAS AS NORMAS E INSTRUÇÕES

AVISOS







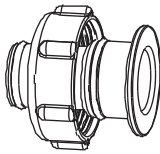

- Não permite as crianças na piscina sem supervisão de um adulto. Supervisionar sempre as crianças e pessoas com incapacidades.
- Não ligue o produto si esta na água.
- Crianças devem ser supervisionadas para garantir que elas não brinquem com a ferramenta.
- Esta ferramenta não é destinada ao uso de pessoas com redução física, sensorial, incapacidade mental ou falta de conhecimento e experiência (incluindo crianças), a menos que elas tenham tido instruções adequadas e sejam supervisionadas uma pessoa responsável.
- Montagem e desmontagem somente por adultos.
- Perigo de choque elétrico. Conectar em tomadas elétricas aterradas corretamente. Fale com um electricista si não sabe se tem tomas aterradas. Não modifique os cabos de alimentação nem os plugues. Consulte um electricista licenciado.
- Sempre desligue o produto antes de trocar o cartucho, limpar, o fazer emendas no filtro.
- O cabo deve ficar perto da piscina.
- Todo o cabeamento elétrico deve estar em conformidade com as práticas e os códigos locais ou nacionais aplicáveis.
- O cabo não deve ser trocado. Si o cabo está danificado o produto deve ser eliminado.
- Para reduzir os choques elétricos não usar cabos de extensão. Não usem adaptadores. Use somente cabos de alimentação aprovados.
- Não toque o produto com as mãos molhadas o com os pés descalços. Não puxe o cabo elétrico.
- Deixar o filtro a mais dois metros da piscina.
- Manter o cabo do produto a mais de 3.5 m da piscina.
- Posicione este produto longe da piscina para evitar que as crianças subam e tenham acesso a piscina.
- As crianças devem ser mantidas longe do filtro e dos cabos.
- O gerador somente pode ser usado em piscinas desmontáveis. Não usar em piscinas de construção permanente.
- Este produto é destinado para ser usado de acordo com o descrito no manual.

NÃO SEGUIR ESTES AVISOS PODE RESULTAR EM DANOS PESSOAIS, PERDAS, FERIMENTOS E MORTE.

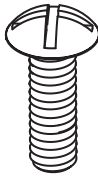
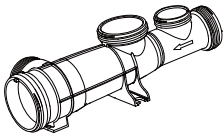
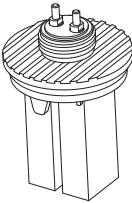
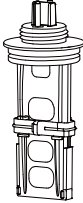
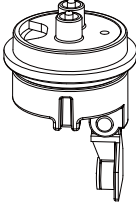
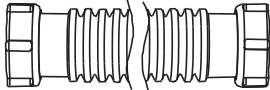
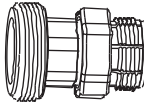
Todas as normas de seguridade não estão incluídas somente as comuns. Use o sentido. Faça da sua piscina um centro de divertimento livre de acidentes.

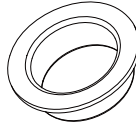
Somente Em Piscina Portáteis

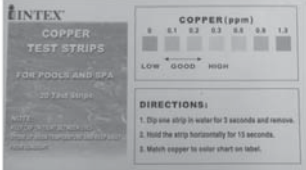
LISTA DAS PARTES

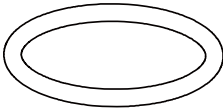
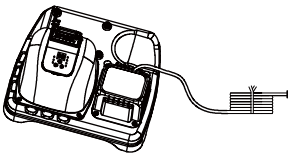
<p>1</p>  <p>* Opcional</p>	<p>2</p> 	<p>3</p> 
<p>4</p> 	<p>5</p> 	<p>6</p> 
<p>7</p> 	<p>8</p> 	<p>9</p>  <p>* Opcional</p>
<p>10</p> 	<p>11</p> 	<p>12</p> 
<p>13</p> 	<p>14</p> 	<p>15</p> 
<p>16</p> 	<p>17</p> 	<p>18</p> 

NOTE: Desenhado somente para propósito de ilustração. Talvez não reflète o produto atual. Não é escala.

REFERÊNCIA DAS PARTES

Antes de proceder al montaje del producto tóme-se unos minutos para familiarizarse con las piezas.

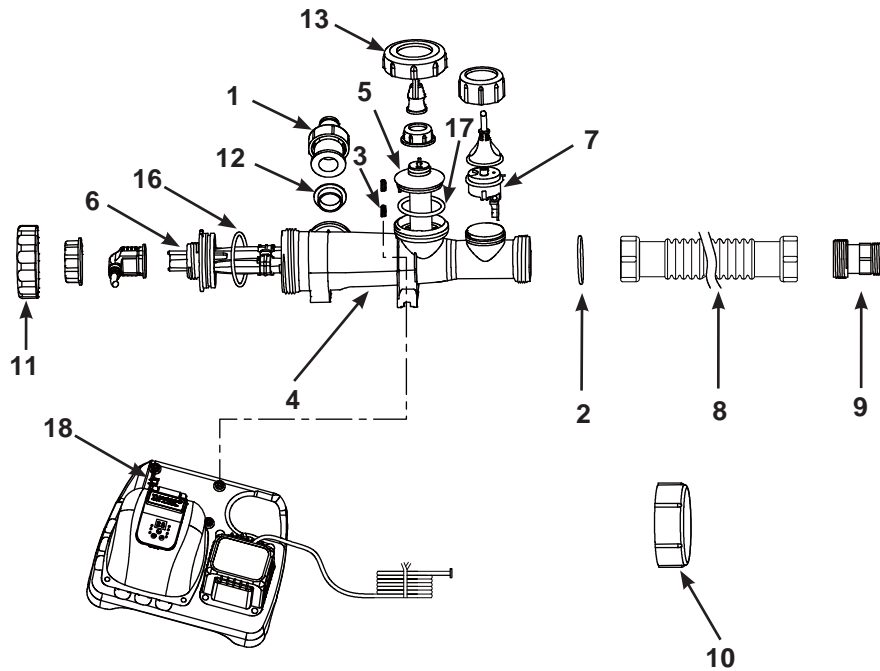

NOTE: Desenhado somente para propósito de ilustração. Talvez não reflete o produto atual. Não é escala.

REFERENCIA DAS PARTES

REFERÊNCIA DAS PARTES (cont.)

Antes de proceder al montaje del producto tómesese unos minutos para familiarizarse con las piezas.

NO PEÇAS		DESCRIÇÃO	QUANTIDADE	PEÇA DE REPOSIÇÃO N°
COMUM	PARA CONEXÕES DE FILTRO/BOMBA COM 32 MM DE MANGUEIRAS			
	1	ADAPTADOR A (OPCIONAL)	1	10849
2		JUNTA O-RING A	1	10712
3		PARAFUSOZ	2	11519
4		CÉLULA ELETROLÍTICA (JUNTA O-RING A INCLUEM)	1	11433
5		ELETRODO DE COBRE	1	11234
6		ELÉTRODO DE TITANIUM	1	11374
7		SENSOR DO FLUXO	1	11460
8		MANGUEIRA DE CONEXÃO COM PEÇAS DE FIXAÇÃO	1	10720
	9	ADAPTADOR B (OPCIONAL)	1	10722
10		TAMPA DA CÉLULA	2	11131
11		ROSCA DA CÉLULA ELETROLÍTICA	1	11432
12		ANEL DE VEDAÇÃO	1	11228
13		PORCA DO ELÉTRODO DE COBRE	1	11488
14		TIRAS DE TESTE DO CLORO	1	19635
15		TIRAS DE TESTE DO COBRE	1	11254
16		JUNTA O-RING	1	11515
17		JUNTA O-RING	1	11440
18		ESTAÇÃO DE CONTROLE	1	11680

Quando solicitar peças de reposição, certifique-se de citar o modelo e número da peça.

COMO O CLORO É GERADO

Este produto foi especialmente designado para piscinas de armação. Ele irá destruir a bactéria, oxidação orgânica e controle de algas, que fornecem uma segura, limpa e confortável piscina.

O sal de cozinha (cloreto de sódio) composto da mistura de cloro é sódio. Durante a instalação do clorador uma pequena quantidade de sal deve ser dissolvida na água da piscina. A água passa no sistema do gerador de cloro e célula eletrolítica produza cloro que é dissolvido diretamente na água. O cloro destrói bactérias, algas e outras matérias orgânicas.

COMO OS IONS DE COBRE SÃO GERADOS

Corrente direta de baixa tensão é aplicada ao eletrodo de cobre, e os íons de cobre são gerados instantaneamente e dissolvido na água. O cobre é um algicida eficaz, o que impedirá o crescimento de algas na piscina.

ESPECIFICAÇÃO DO PRODUTO

Dissipação:	125W
Nível ótimo de sal:	3000 partes por milhão
Maximo Cloro:	12 grão
Saída de Corrente do Ionizador de Cobre:	175 mA
Filtro/bomba fluxo mínimo:	2650 - 15140 litros/hora
Garantia:	Olhar a garantia limitada

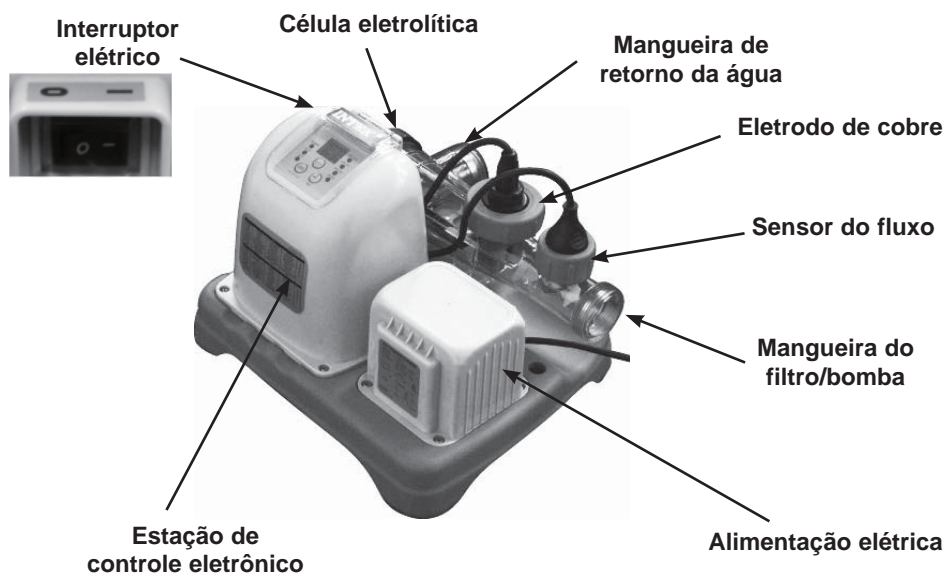

INSTRUÇÕES DE MONTAGEM (cont.)

1. Si sua piscina esta enchida com água, desparafuse os filtros do coador dos conectores do coador e insira os chapéus pretos nos buracos dos coadores antes da instalação do gerador de cloro. Ponto dois si a piscina não tem água.
2. Conecte o adaptador A (1) na saída da célula eletrolítica. Desenho 1. Apertar.

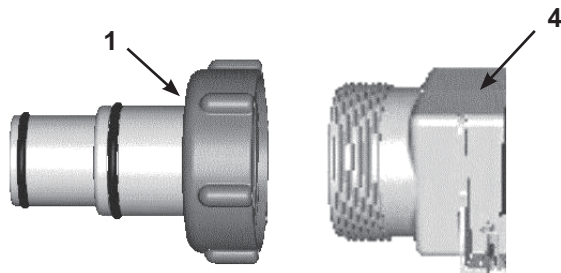

3. Desligue a mangueira de entrada da água (piscina) da bomba/filtro e conecte o adaptador (1) no gerador de cloro com uma abraçadeira. (desenho 1)
4. Conecte o adaptador B (9) ao conector da mangueira (8). Apertar (filtro/ bomba). (desenho 1)

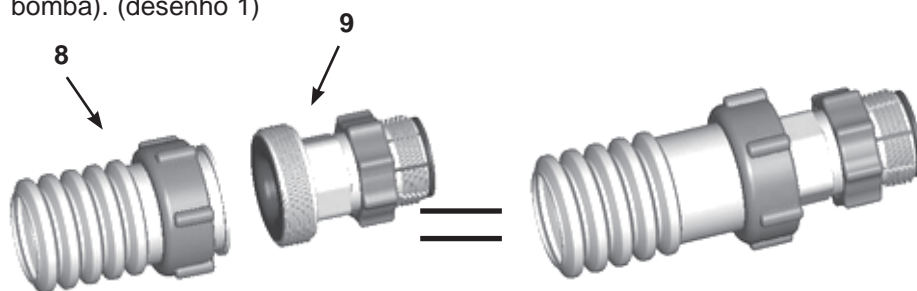

5. Conecte o adaptador B (9) na conexão do saída da filtro/bomba. Apertar.

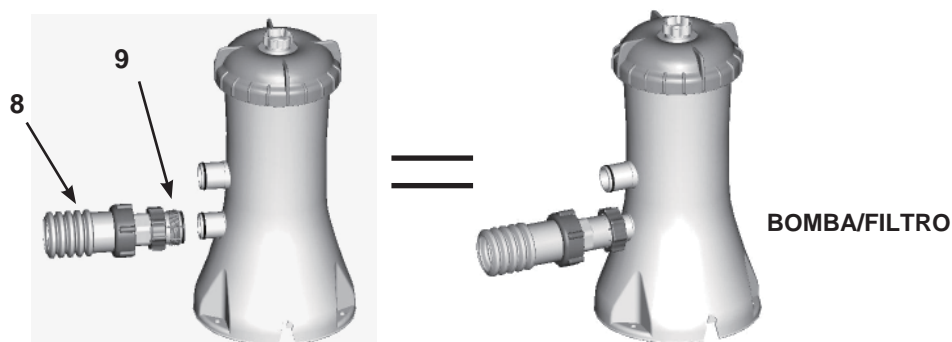

6. Coloque a grelha do filtro no conector tirando os chapéus pretos para evitar a saída de água da piscina.

INSTRUÇÕES DE MONTAGEM (cont.)

Conectar o sistema da bomba e da piscina com conexões / mangueiras 1-1/2" (38 mm):

A s conexões da bomba e da piscina com 1-1/2" (38 mm) não requerem os adaptadores A (1) ou B (9). Instale como segue:

Desenho 2

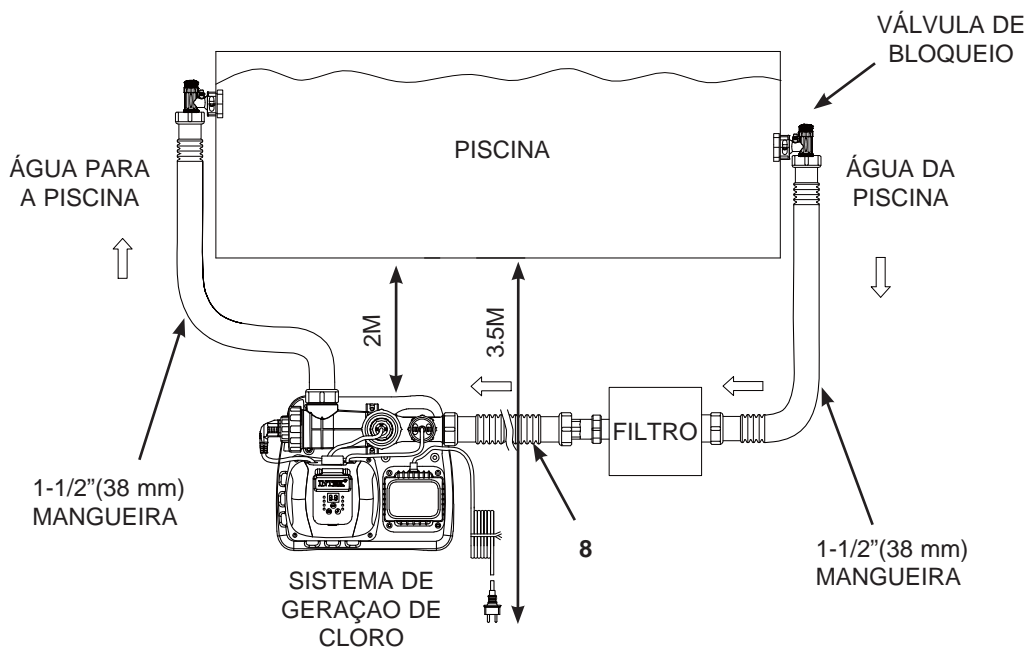

1. Si a piscina tem água, feche as válvulas antes da instalação do gerador de cloro. Si a sua piscina não tem água passo 2.
2. Desligue a mangueira de entrada da água (piscina) da bomba/filtro e conecte seu gerador de cloro.
3. Conecte a mangueira do conector (8) a saída da bomba/filtro.
4. Abrir a válvula de bloqueio.

INSTRUÇÕES DE MONTAGEM (cont.)

Conectando o sistema em outros tipos de bomba

O gerador de cloro também pode ser adaptado a outras bombas/filtros com peças diferentes de conexão.

Conexão com uma mangueira 1-1/4" (32 mm):

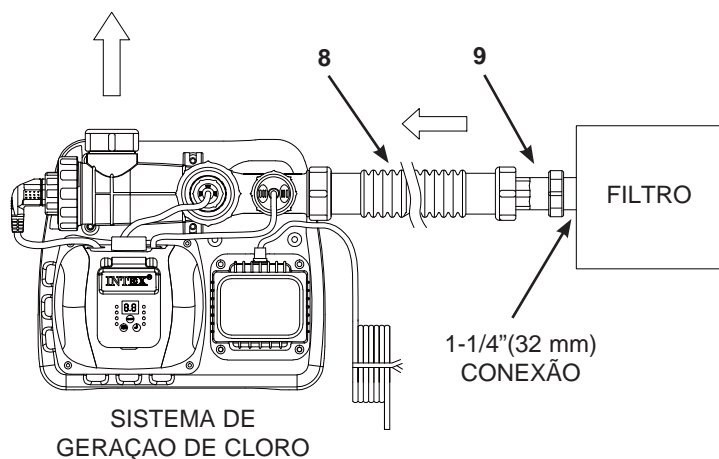

1. Conecta o adaptador B (9) na mangueira. Apertar.
2. Conecte o adaptador B (9) na conexão do filtro/bomba. Apertar.

Conectando a mangueira 1-1/2" (38 mm) com braçadeira:

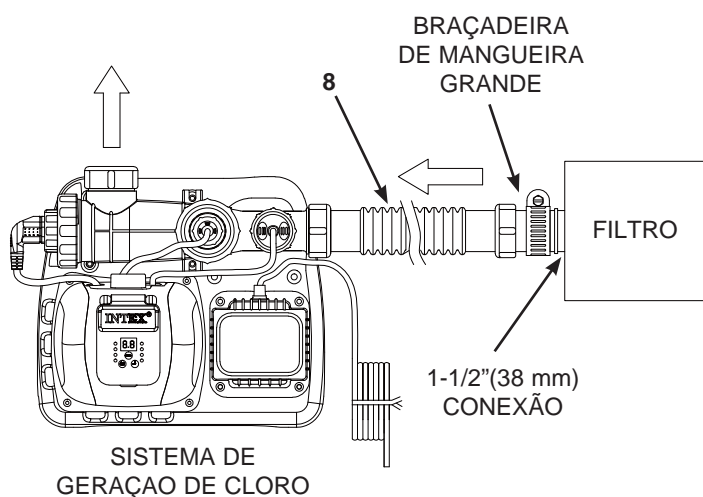

1. Conecte o conector da mangueira (8) na conexão da saída da bomba filtro com a braçadeira da mangueira grande. Aperte com segurança.

INSTRUÇÕES DE MONTAGEM (cont.)

Conectando o sistema em outros tipos de piscinas

Depois que tiver conectado o Cloronizador na bomba, conecte-o na piscina. Está descrito no desenho #1 e #2.

Aqui esta o procedimento para mangueira com e sem rosca.

Ligando nos conectores 1-1/4" (32 mm):

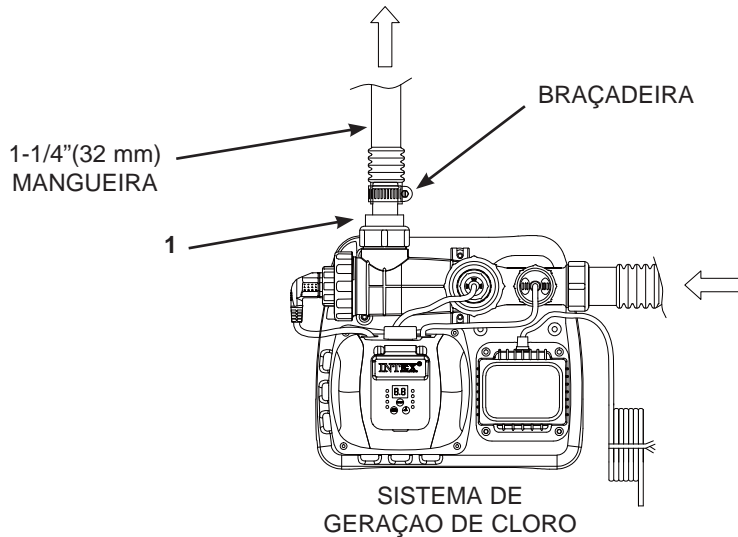

1. Conexão ao adaptador A (1) saída da célula de eletrolítica. (4) Apertar.
2. Conecte o retorno da água (da piscina) no adaptador da mangueira (1) no sistema de geração de cloro apertar com as abraçadeiras.

Ligando os conectores sem rosca 1-1/2" (38 mm):

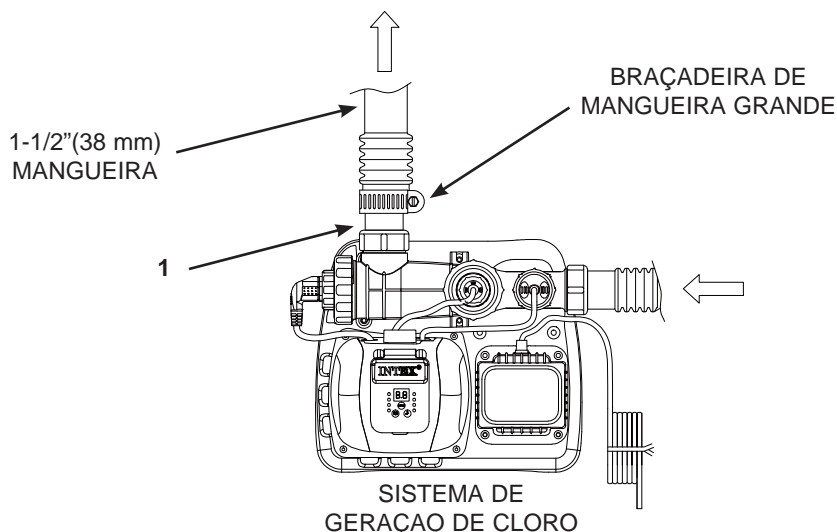

1. Conexão ao adaptador A (1) saída da célula de eletrolítica. (4) Apertar.
2. Conecte a mangueira de retorno da água (para a piscina) ao adaptador A (1) no gerador de cloro/cloronizador com a braçadeira da mangueira grande.

SAL E VOLUME DA ÁGUA

• Qual tipo de sal utilizar:

Somente use cloreto de sódio

Somente use cloreto de sódio (NaCl) sal pura 99,8%. Também pode usar sal granulada (sal evaporada) Mais terá mais tempo em dissolver. **Não usar sal adicionado com iodo, amarela o com cor.** O sal se adiciona a água para que a célula eletrolítica crie cloro.

• Nível ótimo de sal

O nível ótimo de sal é entre 2500-3500 partes por milhão.

Um nível muito baixo de sal reduzirá a eficácia do gerador de cloro por isso não terá uma boa produção de cloro. Um nível muito alto pode produzir uma água muito salgada (isto é quando o nível de sal está em 3500-4000 ppm) Um nível muito alto pode causar estragos no gerador de cloro, corrosão e oxidação nos acessórios do gerador. A tabela de embaixo mostra as quantidades acertadas de sal. O sal da piscina está em continuo reciclagem. Com a evaporação a sal não é perdida.

• Adicionando sal

1. Pressionar o botão ON do filtro/bomba para a circulação da água.
2. Mantenha o sistema de geração de cloro desligado.
3. Estipule a quantidade sal (olhar a tabela).
4. Iguamente estender o sal por o perímetro da piscina.
5. Para evitar obstruir o filtro, não adicionar sal ao skimmer.
6. Escovar o chão da piscina para uma maior rapidez na dissolução do processo. Não deixe a sal amontoada no chão da piscina. Execute o programa por 24 horas consecutivas para a dissolução completa de sal.
7. Depois de 24 horas e se todo o sal estiver dissolvido, ligue o gerador de cloro, pressione o botão  botão até ouvir o som de "beep", e o código "00" piscar e ajustar o gerador de cloro com o tempo de operação desejado (veja "Tabela de tempo de Operação").

• Retirando sal

Si muita sal se adiciono o display tem que ter o código 92 (olhar o sistema de alarma). Precisa um nível mais baixo de sal. A única maneira de ter um nível mais baixo é drenar a água e encher de novo com água. Drena e encha um 20% da água da piscina até que o 92 desaparecer.

• Calculo de volume da piscina

Tipos de piscinas	Galão (medida em pés)	Metro cúbico (medida em metros)
Rectangular	Comprido x largura x media profundidade x 7.5	Comprido x largura x media profundidade
Circular	Comprido x largura x media profundidade x 5.9	Comprido x largura x media profundidade x 0.79
Oval	Comprido x largura x media profundidade x 6.0	Comprido x largura x media profundidade x 0.80

TABELA DE SAL PARA PISCINA INTEX

A tabela mostra a quantidade de sal que tem que usar para alcançar 3000 ppm do nível de sal e a quantidade que precisará si o nível cai.

Medida das piscinas		Capacidade da água (90% frame pool, 80% easy set e oval)		Sal precisado para inicialização 3.0 g/L (3000 ppm)		Sal precisado quando o nível e baixo (código 91)	
		(Galão)	(Litros)	(Libras)	(Quilos)	(Libras)	(Quilos)
INTEX PISCINAS SOB O CHAO							
EASY SET® PISCINA	15' x 33" (457cm x 84cm)	2587	9792	65	30	20	10
	15' x 36" (457cm x 91cm)	2822	10681	65	30	20	10
	15' x 42" (457cm x 107cm)	3284	12430	80	35	20	10
	15' x 48" (457cm x 122cm)	3736	14141	95	45	25	10
	16' x 42" (488cm x 107cm)	3754	14209	95	45	25	10
	16' x 48" (488cm x 122cm)	4273	16173	110	50	30	15
	16' x 52" (488cm x 132cm)	4614	17464	115	50	30	15
	18' x 42" (549cm x 107cm)	4786	18115	120	55	30	15
18' x 48" (549cm x 122cm)	5455	20647	135	60	35	15	
METAL FRAME PISCINA	15' x 36" (457cm x 91cm)	3282	12422	80	35	20	10
	15' x 42" (457cm x 107cm)	3861	14614	100	45	25	10
	15' x 48" (457cm x 122cm)	4440	16805	110	50	30	15
	16' x 48" (488cm x 122cm)	5061	19156	125	55	35	15
	18' x 48" (549cm x 122cm)	6423	24311	160	75	40	20
	21' x 52" (640cm x 132cm)	9533	36082	240	110	60	30
	24' x 52" (732cm x 132cm)	12481	47241	310	140	80	35
PISCINA CIRCULAR DE METAL ULTRA FRAME®	16' x 48" (488cm x 122cm)	5061	19156	125	55	35	15
	18' x 48" (549cm x 122cm)	6423	24311	160	75	40	20
	18' x 52" (549cm x 132cm)	6981	26423	175	80	45	20
	20' x 48" (610cm x 122cm)	7947	30079	210	90	50	25
	22' x 52" (671cm x 132cm)	10472	39637	260	120	65	30
	24' x 52" (732cm x 132cm)	12481	47241	310	140	80	35
PISCINA COM REFORÇO DE SEQUOIA®	26' x 52" (792cm x 132cm)	14667	55515	365	165	90	40
	15'8" x 49" (478cm x 124cm)	4440	16805	110	50	30	15
	16'8" x 49" (508cm x 124cm)	5061	19156	125	55	35	15
	18'8" x 53" (569cm x 135cm)	6981	26423	175	80	45	20
OVAL PISCINA	18' x 10' x 42" (549cm x 305cm x 107cm)	2885	10920	70	30	20	10
	20' x 12' x 48" (610cm x 366cm x 122cm)	4393	16628	110	50	30	15
PISCINA RECTANGULAR ULTRA FRAME	15' x 9' x 48" (457cm x 274cm x 122cm)	3484	13187	90	40	25	10
	18' x 9' x 52" (549cm x 274cm x 132cm)	4545	17203	115	50	30	15
	20' x 10' x 52" (610cm x 305cm x 132cm)	5835	22085	145	65	40	20
	24' x 12' x 52" (732cm x 366cm x 132cm)	8403	31805	210	95	55	25
	32' x 16' x 52" (975cm x 488cm x 132cm)	14364	54368	360	165	90	40

TABELA DE ÁCIDO CIANÚRICO PARA PISCINAS INTEX

Ácido Cianúrico é um produto químico que reduz a perda de cloro na água, devido aos raios ultravioletas. Para manter o desempenho máximo, recomendamos que o nível de ácido cianúrico seja mantido em aproximadamente 1% do sal, ex: 100 Lbs (45 Kgs) de sal x 1% = 1 Lbs (0,45 Kgs) de ácido cianúrico.

Se a água da piscina estiver suja, imunda ou encardida, não adicione cloro estabilizador (ácido cianúrico), pois isso irá desacelerar o tempo de limpeza do dispositivo. Nesta condição, você deve usar a PROPULSÃO – BOOST da piscina, verifique as etapas do ciclo de PROPULSÃO - BOOST. Uma vez que a água da piscina esteja clara e limpa, você pode adicionar o ácido cianúrico.

Medida das piscinas		Capacidade da água (90% frame pool, 80% easy set e oval)		Ácido Cianúrico Precisa ser Inciado 0.03g/L (30ppm)	
		(Galão)	(Litros)	(Libras)	(Quilos)
INTEX PISCINAS SOB O CHAO					
EASY SET® PISCINA	15' x 33" (457cm x 84cm)	2587	9792	0.6	0.3
	15' x 36" (457cm x 91cm)	2822	10681	0.7	0.3
	15' x 42" (457cm x 107cm)	3284	12430	0.8	0.4
	15' x 48" (457cm x 122cm)	3736	14141	0.9	0.4
	16' x 42" (488cm x 107cm)	3754	14209	0.9	0.4
	16' x 48" (488cm x 122cm)	4273	16173	1.1	0.5
	16' x 52" (488cm x 132cm)	4614	17464	1.2	0.5
	18' x 42" (549cm x 107cm)	4786	18115	1.2	0.5
18' x 48" (549cm x 122cm)	5455	20647	1.4	0.6	
METAL FRAME PISCINA	15' x 36" (457cm x 91cm)	3282	12422	0.8	0.4
	15' x 42" (457cm x 107cm)	3861	14614	1.0	0.4
	15' x 48" (457cm x 122cm)	4440	16805	1.1	0.5
	16' x 48" (488cm x 122cm)	5061	19156	1.3	0.6
	18' x 48" (549cm x 122cm)	6423	24311	1.6	0.7
	21' x 52" (640cm x 132cm)	9533	36082	2.4	1.1
PISCINA CIRCULAR DE METAL ULTRA FRAME®	16' x 48" (488cm x 122cm)	5061	19156	1.3	0.6
	18' x 48" (549cm x 122cm)	6423	24311	1.6	0.7
	18' x 52" (549cm x 132cm)	6981	26423	1.7	0.8
	20' x 48" (610cm x 122cm)	7947	30079	2.0	0.9
	22' x 52" (671cm x 132cm)	10472	39637	2.6	1.2
	24' x 52" (732cm x 132cm)	12481	47241	3.1	1.4
	26' x 52" (792cm x 132cm)	14667	55515	3.7	1.7
PISCINA COM REFORÇO DE SEQUOIA®	15'8" x 49" (478cm x 124cm)	4440	16805	1.1	0.5
	16'8" x 49" (508cm x 124cm)	5061	19156	1.3	0.6
	18'8" x 53" (569cm x 135cm)	6981	26423	1.7	0.8
OVAL PISCINA	18' x 10' x 42" (549cm x 305cm x 107cm)	2885	10920	0.7	0.3
	20' x 12' x 48" (610cm x 366cm x 122cm)	4393	16628	1.1	0.5
PISCINA RECTANGULAR ULTRA FRAME	15' x 9' x 48" (457cm x 274cm x 122cm)	3484	13187	0.9	0.4
	18' x 9' x 52" (549cm x 274cm x 132cm)	4545	17203	1.1	0.5
	20' x 10' x 52" (610cm x 305cm x 132cm)	5835	22085	1.5	0.7
	24' x 12' x 52" (732cm x 366cm x 132cm)	8403	31805	2.1	1.0
	32' x 16' x 52" (975cm x 488cm x 132cm)	14364	54368	3.6	1.6

TABELA DE OPERAÇÕES (COM ÁCIDO CIANÚRICO)

Medida das piscinas		Capacidade da água (90% frame pool, 80% easy set e oval)		Tempo de funcionamento (horas) em distintas temperaturas			Tempo de Funcionamento da Bomba Filtro Intex (hora)
		(Galão)	(Litros)	10 - 19°C (50 - 66°F)	20 - 28°C (68 - 82°F)	29 - 36°C (84 - 97°F)	
INTEX PISCINAS SOB O CHAO							
EASY SET® PISCINA	15' x 33" (457cm x 84cm)	2587	9792	1	1	2	4
	15' x 36" (457cm x 91cm)	2822	10681	1	1	2	4
	15' x 42" (457cm x 107cm)	3284	12430	1	2	3	4
	15' x 48" (457cm x 122cm)	3736	14141	1	2	3	4
	16' x 42" (488cm x 107cm)	3754	14209	1	2	3	4
	16' x 48" (488cm x 122cm)	4273	16173	2	2	3	4
	16' x 52" (488cm x 132cm)	4614	17464	2	2	3	4
	18' x 42" (549cm x 107cm)	4786	18115	2	2	3	4
	18' x 48" (549cm x 122cm)	5455	20647	2	3	4	6
METAL FRAME PISCINA	15' x 36" (457cm x 91cm)	3282	12422	1	2	3	4
	15' x 42" (457cm x 107cm)	3861	14614	1	2	3	4
	15' x 48" (457cm x 122cm)	4440	16805	2	2	3	4
	16' x 48" (488cm x 122cm)	5061	19156	2	2	3	4
	18' x 48" (549cm x 122cm)	6423	24311	3	3	4	6
	21' x 52" (640cm x 132cm)	9533	36082	4	5	6	8
	24' x 52" (732cm x 132cm)	12481	47241	5	6	7	8
PISCINA CIRCULAR DE METAL ULTRA FRAME®	16' x 48" (488cm x 122cm)	5061	19156	2	2	3	4
	18' x 48" (549cm x 122cm)	6423	24311	3	3	4	6
	18' x 52" (549cm x 132cm)	6981	26423	3	3	4	6
	20' x 48" (610cm x 122cm)	7947	30079	3	4	5	6
	22' x 52" (671cm x 132cm)	10472	39637	4	5	6	8
	24' x 52" (732cm x 132cm)	12481	47241	5	6	7	8
	26' x 52" (792cm x 132cm)	14667	55515	6	7	8	12
PISCINA COM REFORÇO DE SEQUOIA®	15'8" x 49" (478cm x 124cm)	4440	16805	2	2	3	4
	16'8" x 49" (508cm x 124cm)	5061	19156	2	2	3	4
	18'8" x 53" (569cm x 135cm)	6981	26423	3	3	4	6
OVAL PISCINA	18' x 10' x 42" (549cm x 305cm x 107cm)	2885	10920	1	1	2	4
	20' x 12' x 48" (610cm x 366cm x 122cm)	4393	16628	2	2	3	4
PISCINA RECTANGULAR ULTRA FRAME	15' x 9' x 48" (457cm x 274cm x 122cm)	3484	13187	1	2	3	4
	18' x 9' x 52" (549cm x 274cm x 132cm)	4545	17203	2	2	3	4
	20 x 10' x 52" (610cm x 305cm x 132cm)	5835	22085	2	3	4	6
	24' x 12' x 52" (732cm x 366cm x 132cm)	8403	31805	3	4	5	6
	32' x 16' x 52" (975cm x 488cm x 132cm)	14364	54368	6	7	8	12

IMPORTANTE

O tempo de funcionamento da bomba filtro deve ser de 1 hora a mais do que o tempo de funcionamento requerido para o Gerador de Cloro/Cloronizador.

CALCULO DE VOLUME DE SAL DA PISCINA

Sal precisado para inicialização do programa (Libras)	Sal precisado para inicialização do programa (Quilos)	Sal precisado quando o nível e baixo (Libras)	Sal precisado quando o nível e baixo (Quilos)
Capacidade da água (Galão) x 0.025	Capacidade da água (litros) x 0.003	Capacidade da água (Galão) x 0.0067	Capacidade da água (litros) x 0.0008

OUTRAS PISCINAS TABELA DE SAL

Capacidade da água		Sal precisado para inicialização do programa		Sal precisado quando o nível e baixo (código 91)	
(Galão)	(Litros)	(Libras)	(Quilos)	(Libras)	(Quilos)
2000	7500	50	20	10	5
4000	15000	100	45	25	10
6000	22500	150	65	40	20
8000	30000	200	90	55	25
10000	37500	250	110	70	30
12000	45500	300	135	80	35
14000	53000	350	160	95	45

TABELA DE ÁCIDO CIANÚRICO PARA PISCINA COMUNS DE OUTRAS MARCAS/FABRICANTES

Capacidade da água		Ácido Cianúrico Precisa ser Iniciado 0.03g/L (30ppm)	
(Galões)	(Litros)	(Libras)	(Quilos)
2000	7500	0.5	0.23
4000	15000	1.0	0.45
6000	22500	1.5	0.68
8000	30000	2.0	0.90
10000	37500	2.5	1.13
12000	45500	3.0	1.37
14000	53000	3.5	1.59

TABELA DE OPERAÇÕES PARA OUTRAS PISCINAS (COM ÁCIDO CIANÚRICO)

Capacidade da água		Tempo em funcionamento (Horas) Diferente temperatura/ar		
(Galões)	(Litros)	10 - 19°C (50 - 66°F)	20 - 28°C (68 - 82°F)	29 - 36°C (84 - 97°F)
2000	7500	1	1	2
4000	15000	1	2	3
6000	22500	2	3	4
8000	30000	3	4	5
10000	37500	4	5	6
12000	45500	5	6	7
14000	53000	6	7	8

INSTRUÇÕES DE FUNCIONAMENTO

1. Ligue a bomba filtro.

2. Iniciando a unidade:

Conecte o cabo de alimentação na tomada elétrica e teste o GFCI/RCD (disjuntor do circuito).

Ligue a unidade. Quando o código "00" aparecer piscando na estação de controle eletrônico do LED, indica que a unidade está pronta para ser programado.



3. Marque as horas de funcionamento:

Com o código "00" piscando, pressione o botão para definir o horário de funcionamento desejado. Veja a "Tabela de Tempo de funcionamento" para o horário de funcionamento necessárias relacionado com cada tamanho de piscina. Pressionando irá aumentar o tempo de 01-12 horas no máximo. Se você selecionou muitas horas mantenha pressionadas as teclas para repetir o ciclo. O marcador de tempo agora está funcionamento as horas desejadas todos os dias.



(1-2 horas por ciclo)

ADVERTÊNCIA: O gerador de cloro não começará o seu funcionamento si a filtro/bomba está desligado. Certifique-se de programar sua bomba filtro (ou inicie manualmente) para começa a funcionar em 5 minutos antes do gerador de cloro e que pare de funcionar 15 minutos após o gerador de cloro.

4. Fechar os controles:

Com o tempo desejado exibido, pressione botão até ouvir um "beep". Uma luz verde "FUNCIONANDO" no painel de controle acenderá em poucos segundos para indicar que o gerador de cloro começou a produção de cloro. Fechando os controles evita que uma pessoa não autorizada troque os ciclos de funcionamento.



NOTE: Se você esquecer de retravar o sistema de controle, o gerador de cloro automaticamente travará o sistema de controle e começará a funcionar 1 minuto depois.

5. Re-ajuste o tempo de funcionamento, se necessário:

O horário de funcionamento pode ser re-ajustada se necessário. Pressione o botão até ouvir um "beep" para desbloquear o teclado e o tempo atual programado irá piscar. Repita os passos 3-4.



7. Teste a concentração de cobre na água da piscina.

É recomendado para o gerador de cloro um nível de cobre de 0,1 a 0,2 ppm. Isto pode ser facilmente testado pelas tiras de teste de íons de cobre fornecidas. Se o resultado do teste é de 0,1~ 0.2 ppm, vá direto para o passo 8.

Copper (ppm)					
0	0.1	0.2	0.5	0.9	1.3
<input type="checkbox"/>	<input type="checkbox"/>	<input type="checkbox"/>	<input type="checkbox"/>	<input type="checkbox"/>	<input type="checkbox"/>
← OK →					

INSTRUÇÕES DE FUNCIONAMENTO

INSTRUÇÕES DE FUNCIONAMENTO (cont.)

7. Impulsionar o ciclo

- Se o resultado do teste for inferior a 0.1ppm, pressione e segure o botão "IMPULSIONAR" durante 5 segundos até que o indicador se acenda e o LED mostre "80". Isso indica que o gerador de cloro começou a produzir íons de cobre e mais cloro desinfetante. Você pode pressionar e segurar o botão "IMPULSIONAR" por mais 5 segundos até que o indicador esteja desligado, o que irá cancelar o ciclo de impulsionamento.

Note: Uma vez que o sistema começou a produzir íons de cobre e mais cloro desinfetante, o botão de impulsão não pode ser reiniciado até que o botão de liga / desliga esteja desligado.



- O tempo de funcionamento da impulsão é de 8 vezes a quantidade de tempo programado no sistema, isto é, se o tempo de funcionamento do gerador de cloro é de 2 horas, o processo de impulsão será executado em $8 \times 2 = 16$ horas. Após o processo de impulsão ter sido concluído, o sistema irá mudar automaticamente para o modo normal de trabalho.
 - Uma vez que a impulsão esteja em funcionamento, verificar se o tempo de funcionamento da bomba filtro foi programado corretamente. Por exemplo, o tempo de funcionamento da impulsão é de 8 horas, a bomba filtro deve ser ajustada para funcionar durante 8 horas pelo menos. Aumente o tempo de funcionamento da bomba filtro, se necessário.
- Note:** Se uma bomba filtro Intex estiver ligada ao sistema, coloque o interruptor na posição "I".
- Depois de uma chuva pesada ou se a piscina estiver suja, pressione o botão "IMPULSIONAR" para limpar a piscina novamente.

8. Teste a água da piscina regularmente:

Uma vez que o nível de cobre pareça estar balanceado, testar a água da piscina todas as semanas para manter o nível de sanitização adequado.

É muito importante que o cloro livre esteja entre 0,5-3,0 ppm e a concentração de íons de cobre esteja entre 0,1 ~ 0,2 ppm. Quando o nível do cobre estiver abaixo de 0,1 ppm, repita o passo 7.

NOTE: Uma alta concentração de íons de cobre pode causar o esverdeamento em cabelos loiros. Para evitar isso, usar uma toca de natação durante a utilização da piscina, e lavar o cabelo com xampu especial após o uso da piscina. Olhar "Localização de defeitos".

9. Modo economico/ em espera:

- A luz verde "DESCANSAR" aparecerá no painel de controles quando o ciclo terminar. Então o sistema iniciará o sistema Stand-By, poderá olhar no LED o código 93 e acenderá "DESCANSAR". O sistema começará em posição de economia e automaticamente voltará a produção normal das 24 horas.
- A luz "DESCANSAR" continuará acesa, mas o indicador do LED agora está preto isto indica que o gerador de cloro está inativo (Power Saving Mode) aguardado para o próximo ciclo. Prende qualquer botão para olhar o LED.



CÓDIGO LED

Leitura LED	Definição
80	Modo Impulsionar
00	Estado de espera (Stand-by)
01	Hora mínima de funcionamento
02	2 horas de funcionamento
03	3 horas de funcionamento
04	4 horas de funcionamento
05	5 horas de funcionamento
06	6 horas de funcionamento
07	7 horas de funcionamento
08	8 horas de funcionamento
09	9 horas de funcionamento
10	10 horas de funcionamento
11	11 horas de funcionamento
12	12 horas máximo de funcionamento
90	Alarma Nível (Vazão da bomba de baixa-Não fluxo)
91	Nível baixo de Sal
92	Nível alto de Sal
93	Estado de espera Processo terminado
"BRANCO"	Não eletricidade o Power Saving Mode aguardando para o próximo ciclo de funcionamento.

IMPORTANTE

Quando código do alarme mostrar "90", assegurar-se de que o timer da bomba filtro esteja ajustado em uma hora (1) à mais do que o Gerador de Cloro.

Se a bomba filtro não tiver o timer embutido, ela necessitará ser ligada / desligada manualmente todos os dias.

MONTAGEM FIXA DO SISTEMA DE GERAÇÃO DE CLORO

Alguns países Europeus têm normas que as bombas/filtros geradores têm que ficar fixos no chão. Veja si o seu país tem estas normas sob piscina no chão, si o seu país tem esta norma pode colocar a bomba usando uma plataforma com dos buracos na base. Olhe a figura.

Montagem da bomba se pode fazer em uma base de cimento o em um pedestal de madeira assim podem se prevenir acidentes. Total 18 kg.

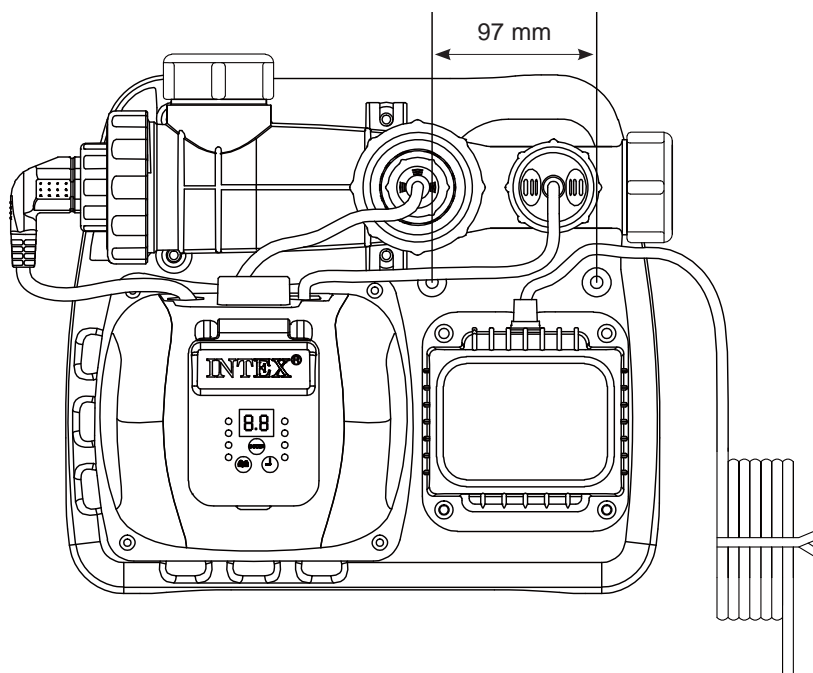

1. Os buracos têm um diâmetro de 6.4 mm. Espaço de 97 mm.
2. Usar somente parafusos com uma medida de 6.4 mm Maximo.

MANUTENÇÃO

IMPORTANTE

Desligue o aparelho antes da limpeza feche as válvulas abertas ou inserir os chapéus pretos assim evita que a água saída. Quando termine todas as tarefas ligue o aparelho.

Limpeza do Sensor do Fluxo

1. No sentido horário desparafuse o colarinho do sensor (7) e retire-lo do canal de fluxo (6). Olhar as referencia das partes.
2. Si tem folhas ou sujidade na superfície do sensor com uma mangueira limpe o sensor.

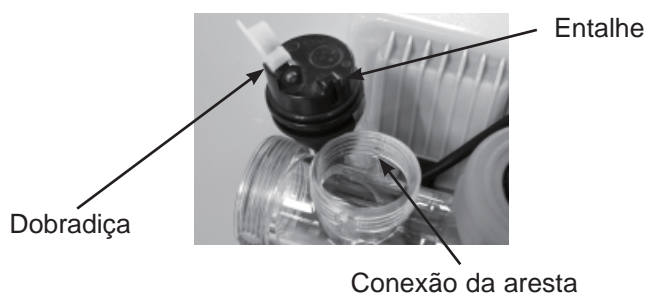

3. Si com a mangueira não pode tirar a sujidade, usar uma escova de plástico para a limpeza da superfície e da dobradiça, somente si é preciso. Não use escova de metal.
4. Depois de a limpeza do sensor conecte todas as peças do aparelho e gire o colarinho no sentido horário apertando assim o colarinho voltará a sua posição correta. Não apertar em demasia.

Limpeza da célula eletrolítica

A célula eletrolítica (4) tem uma função de auto-limpeza no seu programa. Em muitos casos a ação de limpeza mente a célula trabalha em ótimas condições. Si a água é muito dura (alto conteúdo em minerais) a célula pode precisar uma limpeza manual periódica. Para um melhor rendimento e recomendável que abra e veja a célula (4) cada 1 meses.

Seguem algumas instruções de como limpar a célula.

Inspeção visual e limpeza:

1. Desligue o aparelho.
2. **Para bombas/filtros com mangueiras de 32 mm** - Para evitar que a água saia da piscina desparafuse os filtros do conector do filtro e inserir os chapéus pretos no mesmo lugar.

Para bombas/filtros com mangueiras de 38 mm - Gire ambos os cabos da válvula no sentido horário até parar. Isto fecha a válvula, impedindo a água de fluir para fora da piscina.

MANUTENÇÃO (cont.)

3. Desligue as 2 mangueiras do gerador de cloro, e monte a tampa da célula (10) em cada lado da célula.



4. Em sentido anti-horário, desaparafuse o eletrodo de cobre (5) e o remova da célula eletrolítica (4). Erga o eletrodo de cobre.

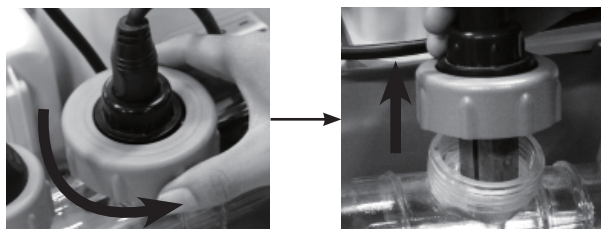

5. Derrame vinagre de cozinha na célula para mergulhar na placas de titânio. Em seguida, coloque o eletrodo de cobre de volta na célula, mergulhe-os durante cerca de uma hora até que não fiquem áreas coloridas.

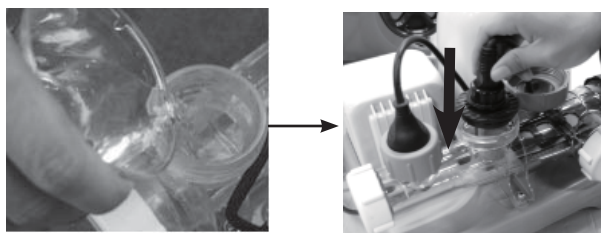

6. Abra um dos lados da tampa da célula (10), drene e jogue devidamente o vinagre fora. Conecte a mangueira que vai da piscina para a célula. Lavar a célula com a água da piscina.



7. Ligue a célula com os passos 3. 4. 5 e 6.

MANUTENÇÃO (cont.)

TIRAS PARA TESTE DOS IONS DE COBRE INTEX (EMBALADA COM O PRODUTO)

A tira para teste de íons de cobre pode ser usada para testar a concentração de íons de cobre na água.

Normas y uso

1. Mergulhar a tira dentro da água durante 3 segundos e, em seguida, removê-la.
2. Segure a tira durante 15 segundos (não agite em excesso).
3. Agora compare a tira de íon de cobre com a cor do gráfico no rótulo da embalagem.

INTEX[®] 3 WAY TEST STRIPS (EMBALADA COM O PRODUTO)

3 Way Test Strisp podem checar o níveis de cloro, pH, alcalinidade no mesmo tempo. Recomendamos que você faça o teste químico da água semanalmente, e mantenha a concentração de cloro em 0,5 a 3,0 ppm.

Normas y uso

1. Mergulhar a tira na água retirar imediatamente.
2. Segure a tira durante 15 segundos (não agite em excesso).
3. Checar os niveles de cloro, pH, alcalinidade com a escada de cores da etiqueta. Si é preciso pode ajustar a água. Uma boa manutenção dos químicos da sua piscina é preciso. Leia e siga as instruções.

ARMAZENAR A BOMBA DURANTE MUITO TIEMPO

1. Desligue o aparelho.
2. Depois de esvaziar a piscina, desligue o gerador das mangueiras seguindo os passos do manual do usuário para trás.
3. Seque com ar o aparelho antes de armazená-lo (Checar e limpar a célula).
4. Guarde la unidad y sus accesorios en un lugar seco y a una temperatura controlada ente 0°C y 36°C.
5. O pacote original pode ser usado para armazená-lo.

MANUTENÇÃO DA PISCINA E PRODUTOS QUÍMICOS

Lectura adecuada de agua			
	Mínimo	Ideal	Máximo
Ions de cobre	0	0.1 - 0.2 ppm	0.2 ppm
Cloro	0	0.5 - 3.0 ppm	5.0 ppm
Cloro combinado	0	0 ppm	0.2 ppm
pH	7.2	7.4 - 7.6	7.8
Total Alcalinidade	100 ppm	100 - 140 ppm	140 ppm
Cálcio	150 ppm	200 - 400 ppm	500 - 1000 ppm
Estabilizador (Acido Cianuro)	10 ppm	20 - 40 ppm	50 ppm

Fale com seu fornecedor de produtos químicos para o tratamento da água.





Cloro -	O cloro restante na água.
Cloro combinado -	Está formado por la reacción de cloro puro con residuos de amoniaco. Alto - Irritación de ojos, fuerte olor a cloro.
pH -	Valor que mostra o nível de acidade na água. Baixo - Corrosão do metal, irritações em olhos, pele, destruição da alcalinidade. Alto - Água turva, bomba não filtra bem, olhos e pele irritados, cloro não tem eficiência.
Alcalinidade -	Nível da resistência da água a o cambio do pH. Determina a velocidade para o pH trocar. Baixo - Corrosão do metal, irritações em olhos e pele. pH instável. Adicionar um químico pode ter efeitos no pH. Alto - Água turva, bomba não filtra bem, olhos e pele irritados, cloro não tem eficiência.
Cálcio -	Quantidade do Cálcio e magnésio dissolvido na água. Alto - Água turva.
Estabilizador (Acido cianuro) -	Os estabilizadores prolonga a vida do cloro.

- Não adicione produto químico para a piscina diretamente na peneira. Puede dañar la célula electrolítica.
- Mantener niveles altos de sal puede provocar corrosión en los accesorios de la piscina.
- Compruebe la fecha de caducidad del kit de tirar reactivas ya que si está caducado pueda dar lugar a lecturas engañosas.
- Si utiliza mucho la piscina quizá necesite utilizar cloro adicional, para ello utilice productos con la formula basada en Trichloro-s-triazinetriene o dichloro-s tri azinetriene dihydrate.

LOCALIZAÇÃO DE DEFEITOS

PROBLEMA	CAUSA	POSSÍVEIS SOLUÇÕES
RESIDUAL DE CLORO ESTÁ BAIXO	<ul style="list-style-type: none"> Insuficientes horas de funcionamento do gerador de cloro. O nível de sal (2000 ppm) baixo. O cloro desapareceu por o sol. Mais sujidade. A célula está limpa? Exposição de alto nível UV. 	<ul style="list-style-type: none"> Adicionar horas de funcionamento. Olhar manual de funcionamento. Teste a água. Olhe Sal e os níveis de sal. Si não vai a usar a piscina tenha uma cobertura. Adicionar mais horas de funcionamento por dia. Olhar o manual do usuário. Checar a célula. Olhe a Manutenção. Cubra a piscina com uma capa para piscina durante 2 dias com o dispositivo em funcionamento e, em seguida, testar a água usando as tiras de teste. Se a piscina estiver limpa e clara, adicione o estabilizador na água e, em seguida, testar a água com as tiras de teste.
NÍVEL INSUFICIENTE DE IONS DE COBRE	<ul style="list-style-type: none"> Tempo insuficiente de funcionamento. O PH está muito alto. A quantidade de banhista aumentou. Eléctrodo de cobre sujo ou entupido. Eléctrodo de cobre defeituoso. 	<ul style="list-style-type: none"> Aumente o tempo de funcionamento por dia. Olhar manual de funcionamento. Use a diminuição química do PH para ajustar, contate uma loja de produtos químicos local. Aumente o tempo de funcionamento por dia. Olhar manual de funcionamento. Remove a célula para inspeção, e limpe se necessário. Olhe a Manutenção. Fale com o Apoio ao Cliente de Intex.
PISCINA ESTÁ MANCHADA	<ul style="list-style-type: none"> Alta concentração de íons de cobre. 	<ul style="list-style-type: none"> Drene cerca de 20% da água da piscina e adicione água fresca para diminuir a concentração de íons de cobre abaixo 0.2ppm. Adicionar sulfato de alumínio: 1000 litros de água precisam de cerca de 2g (1000 Gals necessita de 0,27 oz) ou sulfato de potássio alumínio: 1000 litros de água precisam de cerca de 3 g (1000 Gals necessita de 0,4 oz) para a piscina. Usar um produto de limpeza a base de limão (de preferência contendo ácido cítrico). Não esfregue com agressividade o produto de limpeza, pois isto pode arranhar a superfície da base.
FLOCOS BRANCOS NA ÁGUA	<ul style="list-style-type: none"> Muito cálcio na água. 	<ul style="list-style-type: none"> Drene um 20 % 25 % da água da piscina e adicione água de novo. Olhe a célula eletrolítica, si é preciso limpar-la.
DISPLAY EM BRANCO	<ul style="list-style-type: none"> Desligado. RCD/GFCI não reiniciado. Fusível estragado. Falência LED. 	<ul style="list-style-type: none"> Plugue o fio da célula firmemente no receptáculo da célula. Encontre a chave para ligar. Re-inicie o RCD/GFCI. Fale com o Apoio ao Cliente de Intex. Fale com o Apoio ao Cliente de Intex.
CABELO ESVERDEADO	<ul style="list-style-type: none"> Alta concentração de íons de cobre. 	<ul style="list-style-type: none"> Drene cerca de 20% da água da piscina e adicione água fresca para diminuir a concentração de íons de cobre abaixo 0.2ppm. Adicionar sulfato de alumínio: 1000 litros de água precisam de cerca de 2g (1000 Gals necessita de 0,27 oz) ou sulfato de potássio alumínio: 1000 litros de água precisam de cerca de 3 g (1000 Gals necessita de 0,4 oz) para a piscina. Use xampu 'Ultra-Swim', ou xampu contendo agentes quelantes.

LOCALIZAÇÃO DE DEFEITOS (cont.)

CODIGO LED	PROBLEMA	POSSÍVEIS SOLUÇÕES
Códigos do Painel LED, Alarmas. Desligar sempre o aparelho para limpar.		
	<ol style="list-style-type: none"> 1. Bomba Filtro não conectada ao sistema e/ou ligada. 2. A circulação esta bloqueada. 3. Entrada/saída das mangueiras não e correta. 4. Escada do sensor do fluxo. 5. O cabo do sensor de fluxo esta desligado. 6. Timer interno em conflito entre a bomba filtro e o gerador de cloro. 7. Falência do sensor de fluxo. 	<ul style="list-style-type: none"> • Assegurar de que a bomba filtro esteja conecta da e funcionando. Olhar o manual do usuário. • Tenha certeza que as válvulas estão abertas. • Certifique-se de que seu cartucho da bomba filtro e a célula estão livres de detritos e sujeiras. Vea "Manutenção". • Liberar o ar na circulação. Olhar Manual do usuário do bomba/filtro. • Checar a direção da água. Troque as mangueiras si é preciso. Olhar o manual do usuário. • Tenha certeza que o sensor de fluxo (em especial a dobradiça) não tenha sujidade. Olhar manutenção. • Checar si este bem ligado, si não está bem ligado apertando ao sensor de fluxo. • Reinicie ambos os timers tanto na bomba filtro e quanto no gerador de cloro. Veja o "Ciclo de Impulsionar". • Fale com o Apoio ao Cliente de Intex.
	<ol style="list-style-type: none"> 1. Placas de titânio com sujidade. 2. Nível baixo de sal / Não sal. 3. Cabo da célula desatado. 4. Falência da célula eletrolítica. 	<ul style="list-style-type: none"> • Pegar a célula eletrolítica e limpar. Olhar manutenção. • Adicionar sal. Olhar tabela de sal e volume. • Checar que o cabo está bem conectado com a célula. • Fale com o Apoio ao Cliente de Intex. Trocar a célula si é preciso.
	<ol style="list-style-type: none"> 1. Nível alto de sal. 	<ul style="list-style-type: none"> • Drene a água e encher de novo. Olhar tabela de sal e volume.
	<ol style="list-style-type: none"> 1. Mostradores e todas as luzes estão apagados – O sistema não ligar. 	<ul style="list-style-type: none"> • A voltagem doméstica está muito alta ou muito baixa ($\pm 20\%$). Verifique se a voltagem está dentro do intervalo indicado no recipiente do dispositivo. • Fale com o Apoio ao Cliente de Intex.

IMPORTANTE

Se você continuar com dificuldades, contatar nosso Departamento de Serviço ao Consumidor para assistência. Veja a folha "Centros Autorizaos de Serviços".

GUIA GERAL DE SEGURANÇA AQUÁTICA

Recreação em água é divertido e terapêutico. Entretanto, envolve risco inerente de acidente e morte. Para reduzir o risco de acidente, leia e siga todas as instruções e avisos do manual e as informações contidas na embalagem do produto. Esteja ciente que avisos, instruções e guia de segurança adverte sobre alguns riscos comuns da recreação na água, mas não adverte sobre os riscos e perigos em todas as instancias.

Para medida de segurança adicional, familiarize-se com o guia de instrução geral e consulte as normas de segurança providenciada pela autoridade local para o uso de piscina.

- Supervisão constante é obrigatória. Um adulto competente deve ser designado como um "salva-vidas" ou o observador da água, especialmente quando as crianças estão dentro e ao redor da piscina.
- Aprenda a nadar.
- Reserve um tempo para aprender RCP (Ressuscitação Cardio-Pulmonária) e primeiros socorros.
- Instruir quem está supervisionando os usuários sobre os perigos potenciais da piscina e sobre o uso de dispositivos de proteção, tais como portas fechadas, barreiras, etc.
- Instruir todos os usuários da piscina, incluindo as crianças o que fazer em caso de emergência.
- Tenha bom senso de julgamento quando estiver se divertindo em atividades aquáticas.
- Supervisione, supervisione, supervisione o tempo todo.

GARANTIA LIMITADA

Sua Krystal Clear Clorizador foi fabricado usando materiais e mão de obra de alta qualidade. Todos os produtos têm sido checados e não tem defeitos. Esta Garantia Limitada aplica-se apenas ao Gerador de Cloro Krystal Clear™ e acessórios listados abaixo.

A seguinte disposição é válida apenas para os estados membros dos países europeus: A regulamentação jurídica da diretiva 1999/44/CE não será efetuada por esta garantia Intex.

O Limite de Garantia é aplicado apenas para comprador original e não é transferível. Esta Garantia Limitada é válida para o período indicado a partir da data da compra inicial na loja. Guarde o recibo de compra junto com este manual, pois ele será solicitado e deve acompanhar a solicitação da garantia ou a garantia limitada estará inválida.

Garantia do Gerador de Cloro Krystal Clear® - 2 Anos

Eléctrodo de titanium – 1 anos

Garantia das Mangueiras, Válvulas e Conexões - 180 dias

Se um defeito de fabricação for encontrado dentro do período mencionado acima, por favor contate o Centro de Serviços Intex apropriado listado na folha "Centros de Serviço Autorizados". O centro de serviço determinará a validade da solicitação.

AS GARANTIAS SÃO LIMITADAS A OS TERMOS DESTA GARANTIA E EM NENHUM CASO INTEX, SEUS AGENTES O EMPREGADOS TEM RESPONSABILIDADE ALGUMA ANTE OS COMPRADORES O OUTRA PARTE POR DANOS PESSOAIS O MATERIAIS. Alguns países ou jurisdições não permitem a exclusão ou limitação de danos acidentais ou prejuízo com consequência, portanto a limitação ou exclusão acima pode não aplicar-se a você.

Esta Garantia Limitada não aplica-se caso os produtos sejam sujeitos a negligência, uso ou operação irregular, acidente, operação inadequada, voltagem imprópria ou corrente contrária às instruções de funcionamento, ou a danos causados por circunstâncias alheias ao controle da Intex, incluindo mas não limitado a, desgaste natural ou danos causados pela exposição ao fogo, inundação, baixas temperaturas, chuva, ou por força de causas naturais. Este Garantia Limitada é aplicado somente para partes e componentes vendidos pela Intex. A Garantia Limitada não cobre alterações não autorizadas, reparos ou desmontagem por nenhuma outra pessoa, que não seja do Centro de Serviços Intex.

Os custos associados com perda de água da piscina, produtos químicos, danos na água não estão cobertos por esta garantia. Ferimentos, danos em propriedades ou pessoas não estão cobertos por esta garantia.